

Πλαίσιο αλουμινίου για συρόμενες πόρτες ντουλάπας S 20

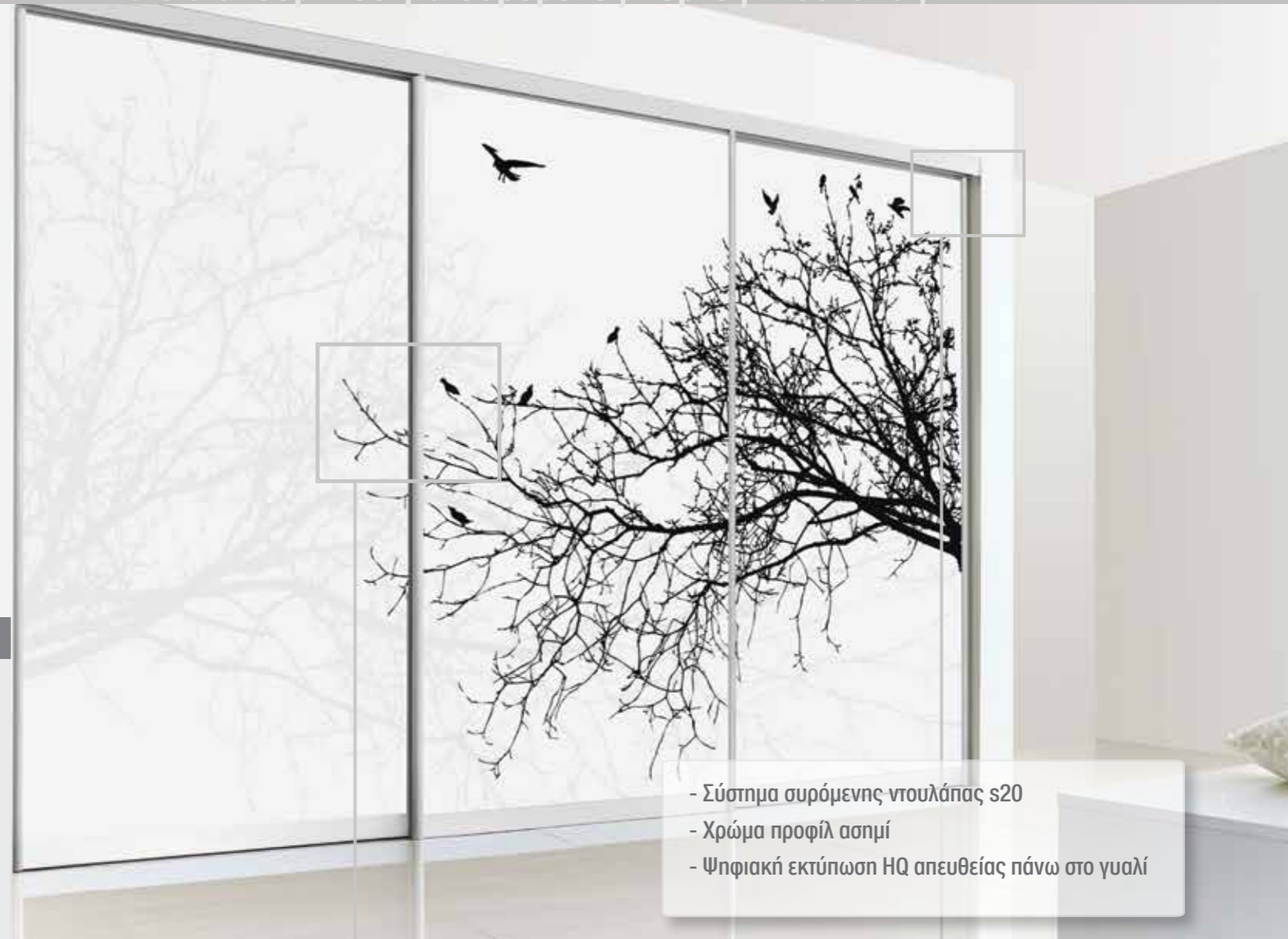
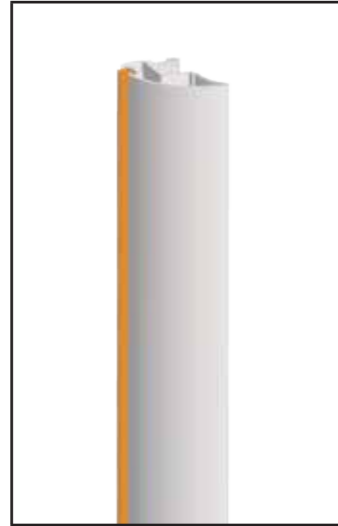
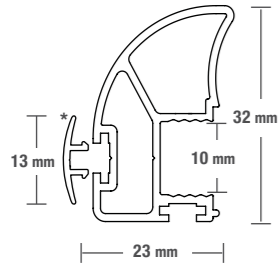

- Σύστημα συρόμενης ντουλάπας s20
- Χρώμα προφίλ ασημί
- Ψηφιακή εκτύπωση HQ απευθείας πάνω στο γυαλί

Άνω οδηγός διπλός

Άνω οδηγός μονός

Τραβέρσα κάτω φύλλο

Τραβέρσα άνω φύλλο

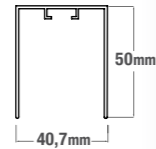
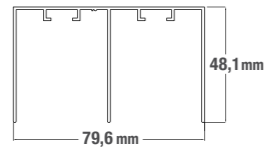
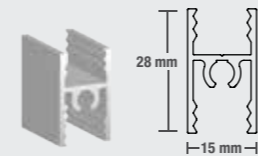
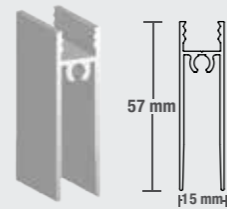

Κάτω οδηγός διπλός

Κούμπωμα κάτω οδηγού

Εξαρτήματα συστημάτων συρόμενης ντουλάπας

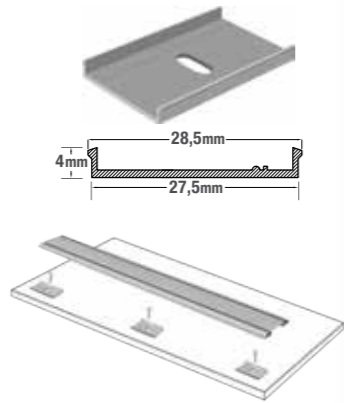
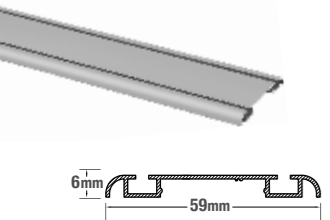

Κάτω οδηγός μονός

Άνω ράουλο

Κάτω ράουλο



Καπάκι αλουμινίου*
(αντί για βουρτσάκι)
Μόνο σε ασημί - inox - μπρονζέ ανοδίωση
(δεν διατίθεται σε RAL χρώματα)

Φρένο*



Διαθέσιμα χρώματα ανοδίωσης αλουμινίου



Κατόπιν παραγγελίας
οποιοδήποτε άλλο RAL χρώμα

*Προαιρετικός εξοπλισμός

Πλαίσιο αλουμινίου για συρόμενες πόρτες ντουλάπας

S 25

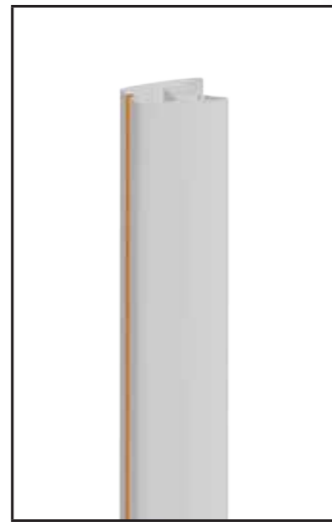
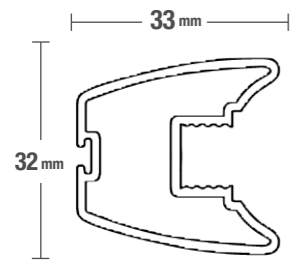

Άνω οδηγός διπλός

Άνω οδηγός μονός

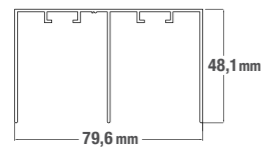
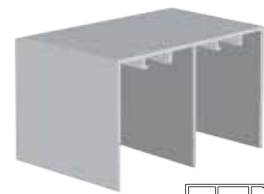

Κάτω οδηγός διπλός

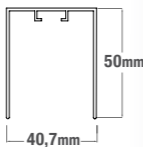

Κούμπωμα κάτω οδηγού

Τραβέρσα κάτω φύλλου

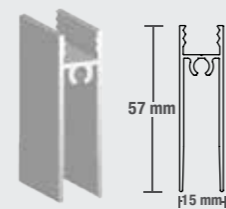

Τραβέρσα άνω φύλλου

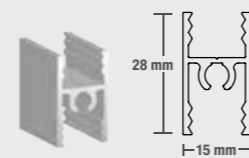

Εξαρτήματα συστημάτων συρόμενης ντουλάπας

Άνω ράουλο



Κάτω ράουλο



Διπλό κάτω ράουλο*



Φρένο*

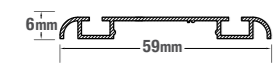

Κάτω οδηγός μονός

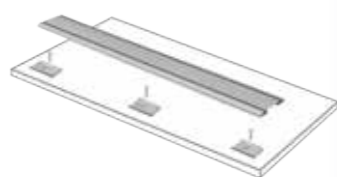
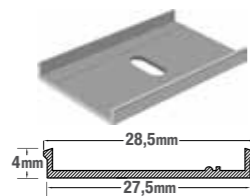

Διαθέσιμα χρώματα ανοδίωσης αλουμινίου

ασημί

Κατόπιν παραγγελίας οποιοδήποτε άλλο RAL χρώμα

*Προαιρετικός εξοπλισμός



- Σύστημα συρόμενης ντουλάπας s25
- Χρώμα προφίλ, ασημί
- Ψηφιακή εκτύπωση HQ απευθείας πάνω στο γυαλί

Πλαίσιο αλουμινίου για συρόμενες πόρτες ντουλάπας S 65

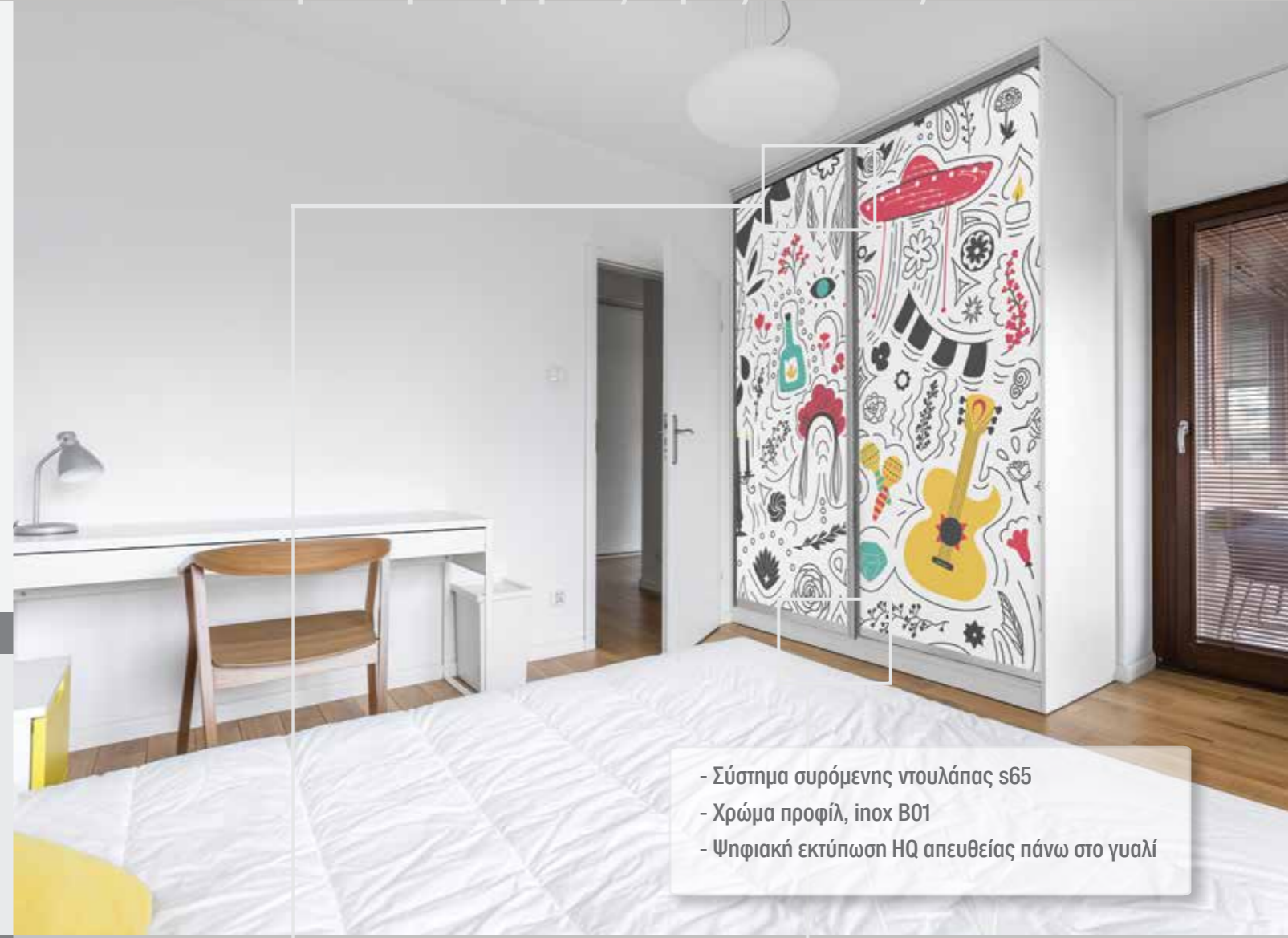
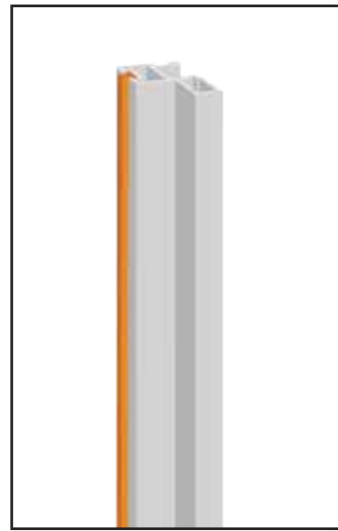
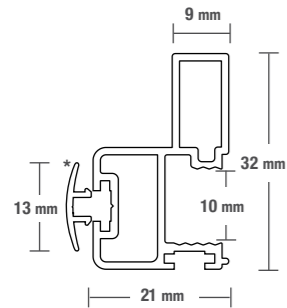

- Σύστημα συρόμενης ντουλάπας s65
- Χρώμα προφίλ, inox B01
- Ψηφιακή εκτύπωση HQ απευθείας πάνω στο γυαλί

Άνω οδηγός διπλός

Άνω οδηγός μονός

Τραβέρσα κάτω φύλλο

Τραβέρσα άνω φύλλο

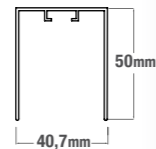
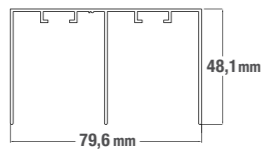
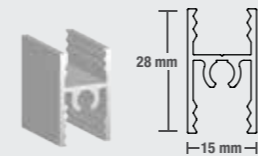
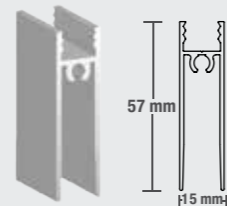

Κάτω οδηγός διπλός

Κούμπωμα κάτω οδηγού

Εξαρτήματα συστημάτων συρόμενης ντουλάπας

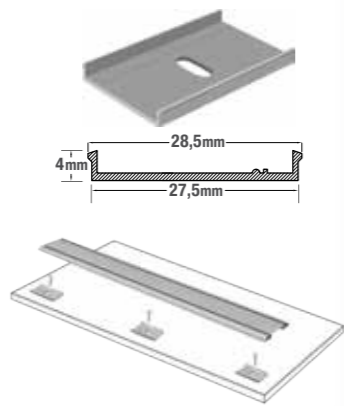
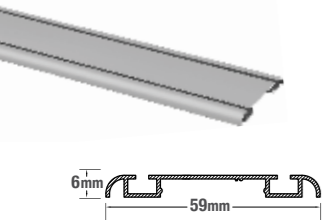

Κάτω οδηγός μονός

Άνω ράουλο

Κάτω ράουλο

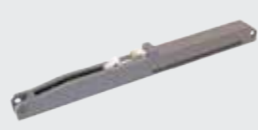

Καπάκι αλουμινίου*
(αντί για βουρτσάκι)
Μόνο σε ασημί - inox - μπρονζέ ανοδίωση
(δεν διατίθεται σε RAL χρώματα)

Φρένο*



Διαθέσιμα χρώματα ανοδίωσης αλουμινίου



Κατόπιν παραγγελίας
οποιοδήποτε άλλο RAL χρώμα

*Προαιρετικός εξοπλισμός

Πλαίσιο αλουμινίου για συρόμενες πόρτες ντουλάπας S 70

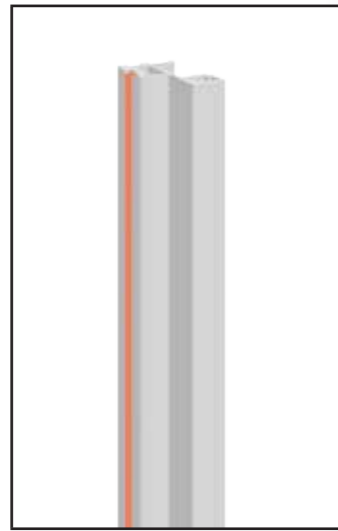
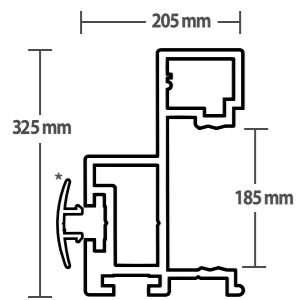

Άνω οδηγός διπλός

Άνω οδηγός μονός

Εξάρτημα για τοποθέτηση ράουλου

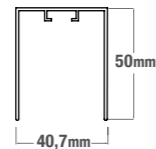
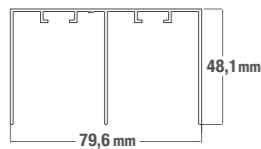
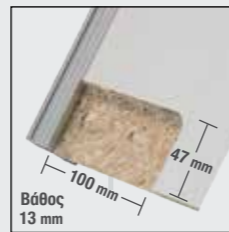

Κάτω οδηγός διπλός

Κούμπωμα κάτω οδηγού

Εξαρτήματα συστημάτων συρόμενης ντουλάπας

Άνω ράουλο

Κάτω ράουλο



Καπάκι αλουμινίου *

(αντί για βουρτσάκι)

Μόνο σε ασημί - inox - μπρονζέ ανοδίωση
(δεν διατίθεται σε RAL χρώματα)

Φρένο*

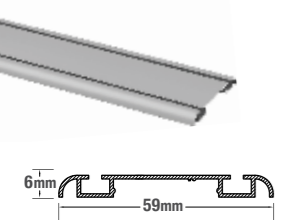

Κάτω οδηγός μονός

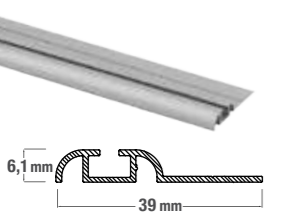

Διαθέσιμα χρώματα ανοδίωσης αλουμινίου



Κατόπιν παραγγελίας
οποιοδήποτε άλλο RAL χρώμα

*Προαιρετικός εξοπλισμός



- Σύστημα συρόμενης ντουλάπας s70
- Χρώμα προφίλ, μαύρη ανοδίωση

Πλαίσιο αλουμινίου για συρόμενες πόρτες ντουλάπας S 75

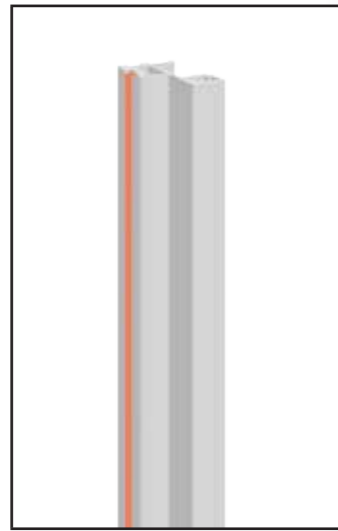
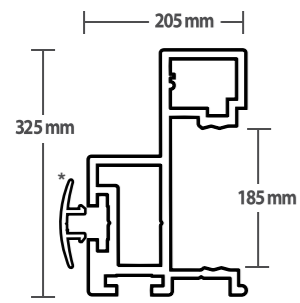

- Σύστημα συρόμενης ντουλάπας s75
- Χρώμα προφίλ, ασημί

Άνω οδηγός διπλός

Άνω οδηγός μονός

Τραβέρσα κάτω φύλλου

Τραβέρσα άνω φύλλου

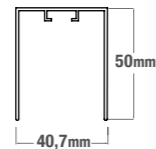
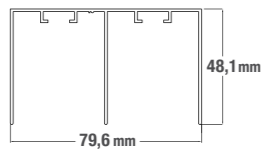
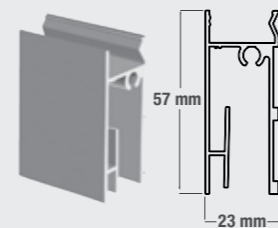

Κάτω οδηγός διπλός

Κούμπωμα κάτω οδηγού

Εξαρτήματα συστημάτων συρόμενης ντουλάπας

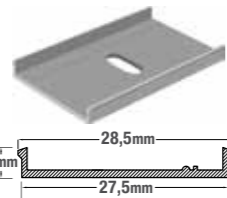
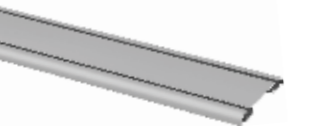

Άνω ράουλο

Κάτω ράουλο

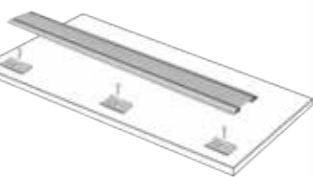
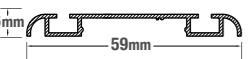

Καπάκι αλουμινίου* (αντί για βουρτσάκι)
Μόνο σε ασημί - inox - μπρονζέ ανοδίωση (δεν διατίθεται σε RAL χρώματα)

Φρένο*



Πηχάκι 11,5 mm*

Πηχάκι 8,5 mm*

Κάτω οδηγός μονός



Διαθέσιμα χρώματα ανοδίωσης αλουμινίου



Κατόπιν παραγγελίας οποιοδήποτε άλλο RAL χρώμα

*Προαιρετικός εξοπλισμός

Το σύστημα συρόμενης ντουλάπας εσωτερικού τύπου S75 δέχεται υλικά ταμπλάδων πάχους από 4 έως 18mm

Εργονομικός σχεδιασμός τοποθέτησης ράουλου

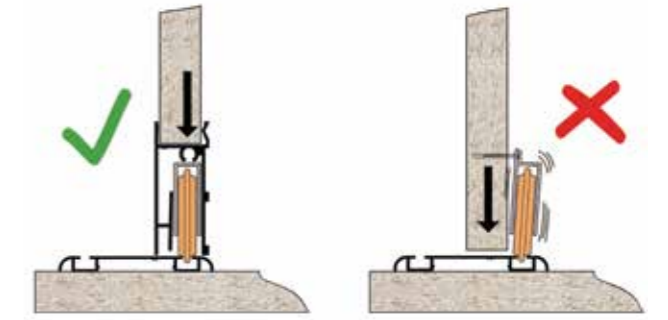
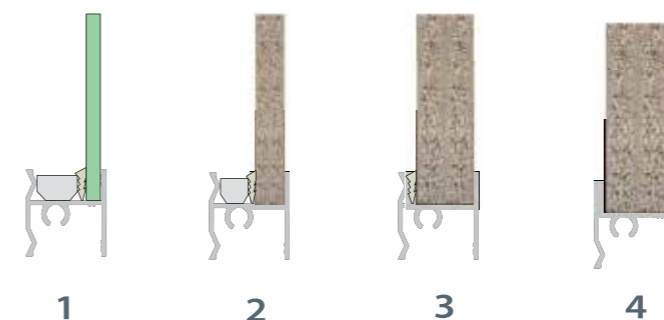

- 1/ γυαλί 4mm + λάστιχο + πηχάκι 11,5mm
- 2/ μελαμίνη 8mm + λάστιχο + πηχάκι 8,5mm
- 3/ μελαμίνη 16mm + λάστιχο
- 4/ μελαμίνη 18mm

Με τον εργονομικό σχεδιασμό το ράουλο τοποθετείται στο κέντρο της κάτω πλευράς της πόρτας, μοιράζοντας σωστά το κέντρο βάρους της.

Σύστημα μηχανισμού S80 & S80 Plus

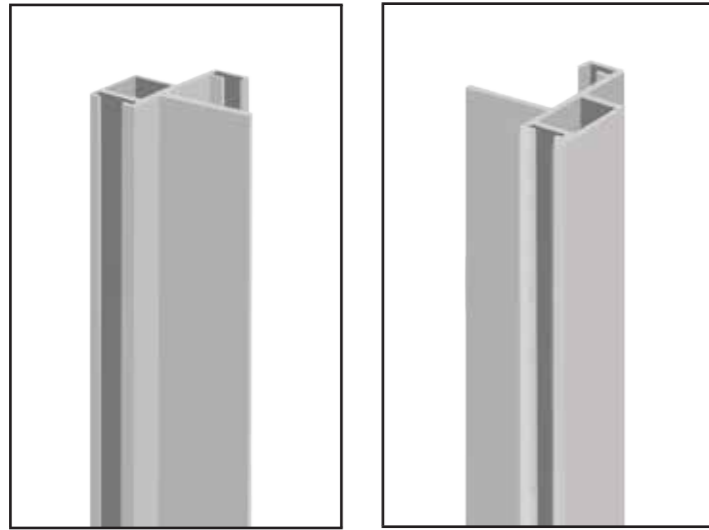

Τα Kit συστημάτων S80 και S80 Plus διατίθενται σε τυποποιημένες διαστάσεις και αποκλειστικά σε ασημί χρώμα, με μέγιστες διαστάσεις κάλυψης μηχανισμού 285 x 220 cm για το σύστημα δύο φύλλων και 285 x 330cm για το σύστημα τριών φύλλων. Η τραβέρσα και το άνω/κάτω οριζόντιο προφίλ διατίθενται σε μήκος 220cm. Τα φρένα του μηχανισμού είναι προαιρετικά και πωλούνται ξεχωριστά. Η συσκευασία της S80 περιλαμβάνει όλα τα παρακάτω εξαρτήματα εκτός από την τραβέρσα και το άνω/κάτω οριζόντιο προφίλ που διατίθενται ξεχωριστά κατόπιν παραγγελίας.

Εξαρτήματα συστημάτων συρόμενης ντουλάπας

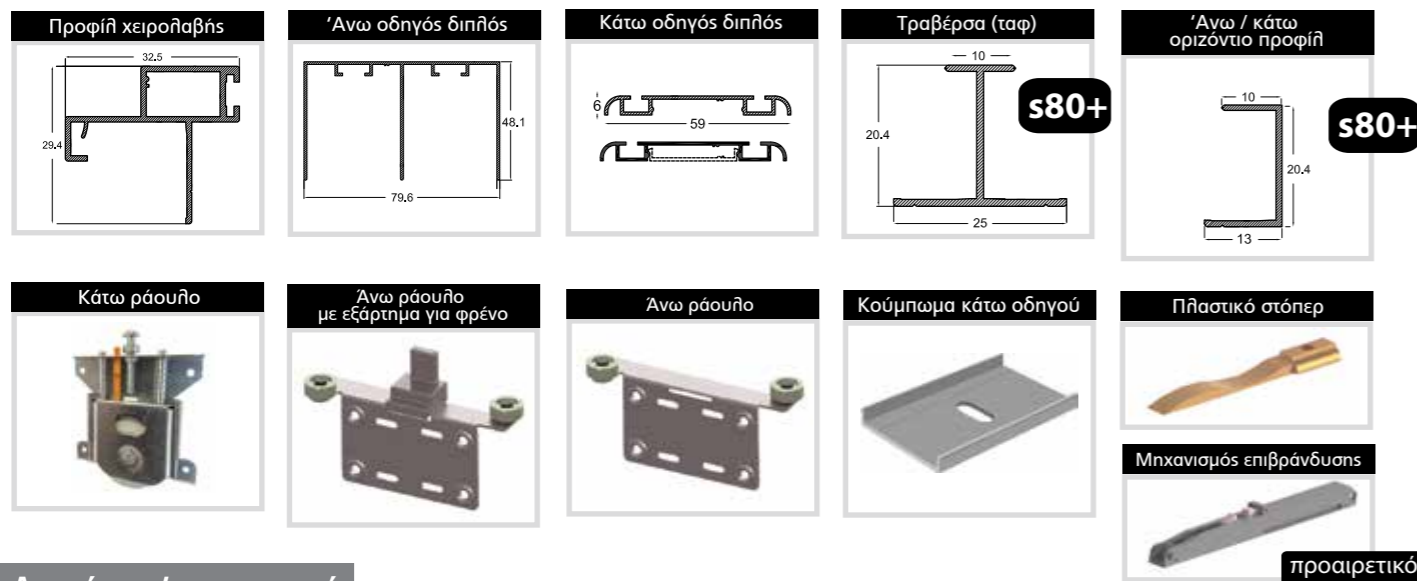

Διαστάσεις / χρωματισμοί

Τα kit συστημάτων s80 και s80plus διατίθενται σε τυποποιημένες διαστάσεις και αποκλειστικά σε **ασημί χρώμα**, με μέγιστες διαστάσεις κάλυψης μηχανισμού.

285 x 220 cm για το σύστημα δύο φύλλων και **285 x 330 cm** για το σύστημα τριών φύλλων

Συσκευασία

Τα συστήματα s80 και s80plus διατίθενται σε κλειστές κυλινδρικές συσκευασίες (tubes) για εύκολη αποθήκευση και ασφαλή μεταφορά. Διαστάσεις συσκευασίας: **Φ10 X 298cm** για το σύστημα δύο φύλλων **Φ10 X 354cm** για το σύστημα τριών φύλλων



- Σύστημα μηχανισμού s80
- Χρώμα προφίλ, ασημί
- Γυαλί, Dline 1 κωδ. 131
- Φάλτσα κοπή τραβέρσας για ξεχωριστούς σχεδιασμούς

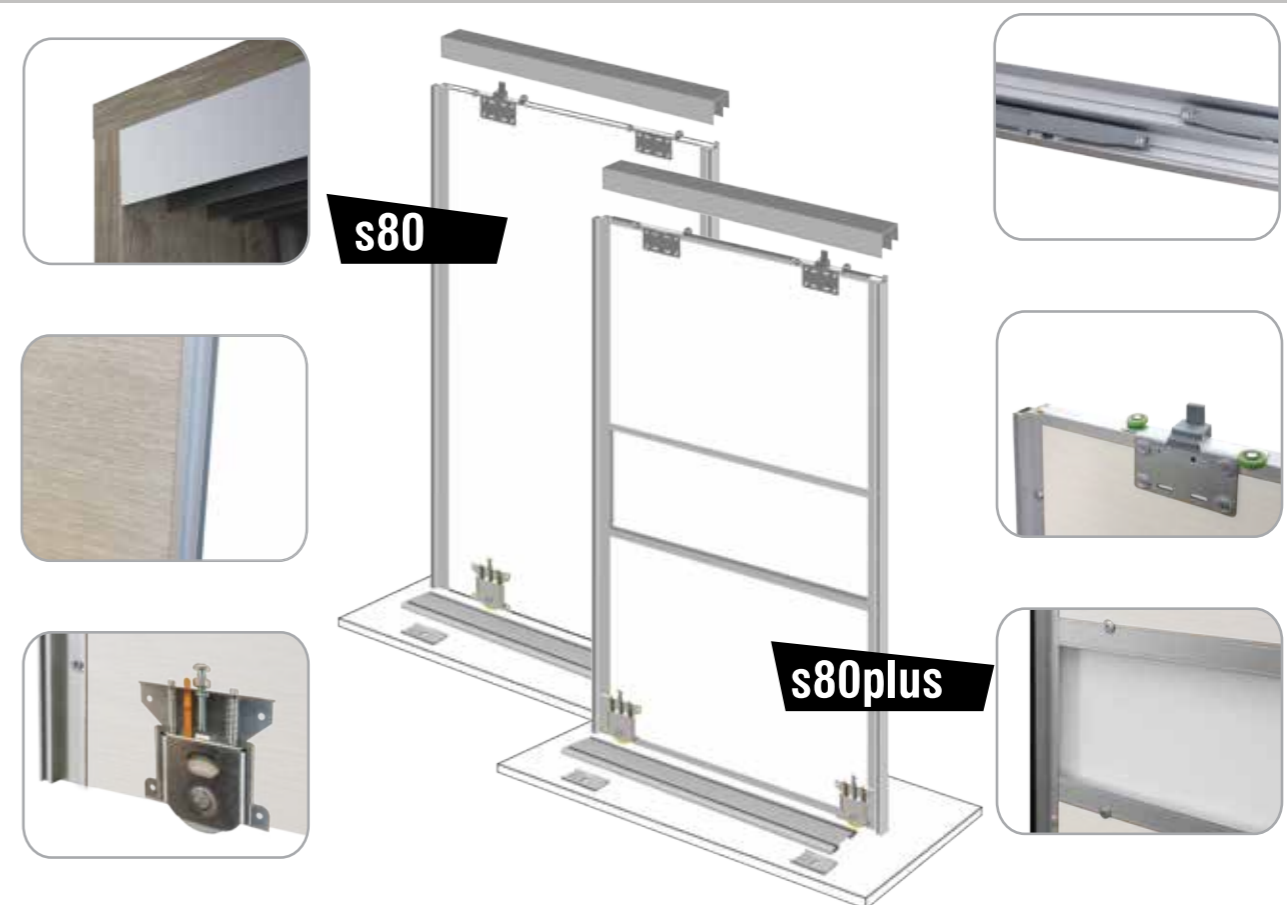

Πλαίσιο αλουμινίου για συρόμενες πόρτες ντουλάπας S 85

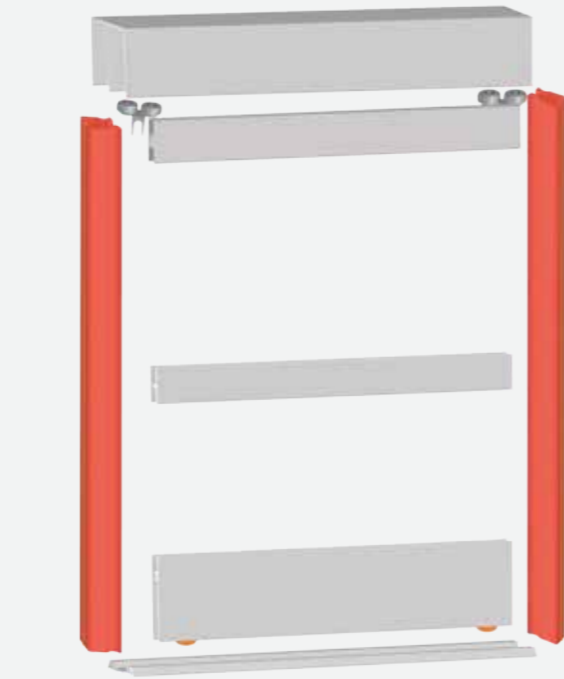
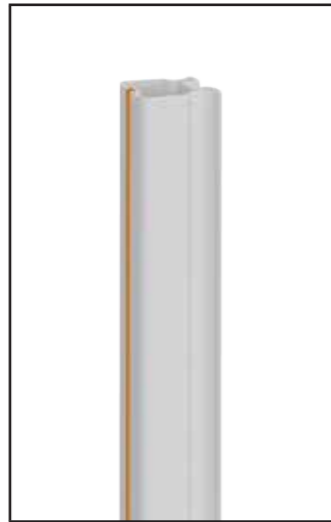
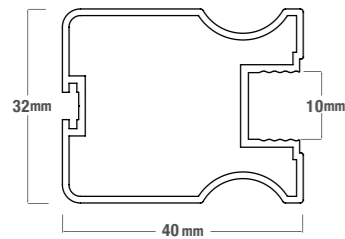

- Σύστημα συρόμενης ντουλάπας s85
- Χρώμα προφίλ, ασημί
- Γυαλί, Dline 1 κωδ. 131 & μπρονζέ καθρέφτης κωδ. 122

Άνω οδηγός διπλός

Άνω οδηγός μονός

Τραβέρσα κάτω φύλλου

Τραβέρσα άνω φύλλου

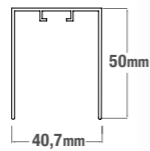
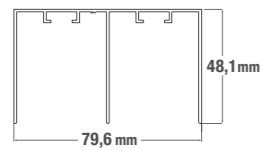
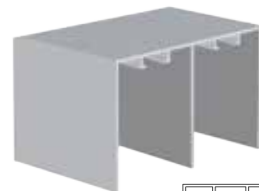

Κάτω οδηγός διπλός

Κούμπωμα κάτω οδηγού

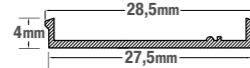
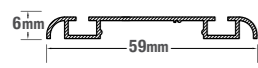
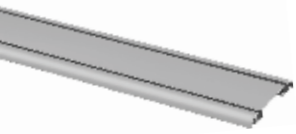

Κάτω οδηγός μονός

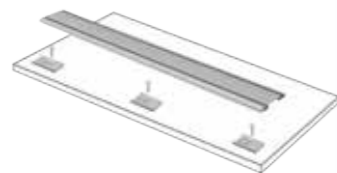

Διαθέσιμα χρώματα ανοδίωσης αλουμινίου

Εξαρτήματα συστημάτων συρόμενης ντουλάπας

Άνω ράουλο

Κάτω ράουλο

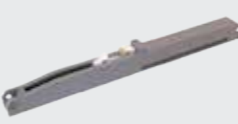
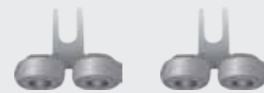

Καπάκι αλουμινίου*
(αντί για βουρτσάκι)
Μόνο σε ασημί - inox - μπρονζέ ανοδίωση
(δεν διατίθεται σε RAL χρώματα)

Φρένο*

Το σύστημα συρόμενης ντουλάπας εσωτερικού τύπου S85 είναι σχεδιασμένο για υλικό μέχρι 10mm και μπορεί να ενσωματωθεί κλειδαριά.

Τοποθέτηση κλειδαριάς σε 3φυλλη ντουλάπα, στα πλαινά του κάθετου προφίλ. (μεσαίο φύλλο ντουλάπας)



ασημί

Κατόπιν παραγγελίας οποιοδήποτε άλλο RAL χρώμα

*Προαιρετικός εξοπλισμός

Πλαίσιο αλουμινίου για συρόμενες πόρτες ντουλάπας S 30

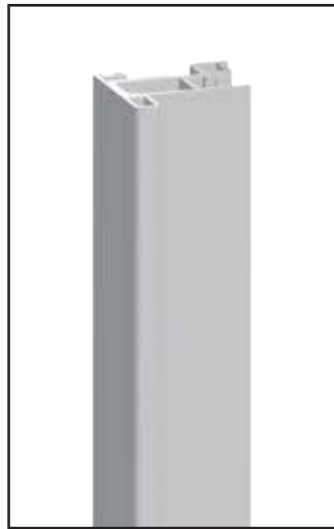
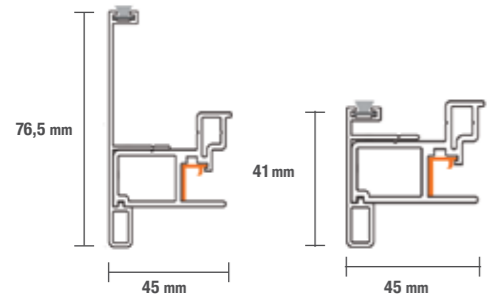

Οι βαρέως τύπου συρόμενες ντουλάπες S30 συνεργάζονται άριστα με μηχανισμούς Tetpo, καθώς και με άλλους μηχανισμούς της επιλογής σας. Επίσης δέχονται υλικά ταμπλάδων πάχους 4mm έως 10mm ακολουθούμενα από το αντίστοιχο λάστιχο. Το μέγιστο πάχος των υλικών για ταμπλάδες χωρίς την χρήση λάστιχου φτάνει τα 16mm.

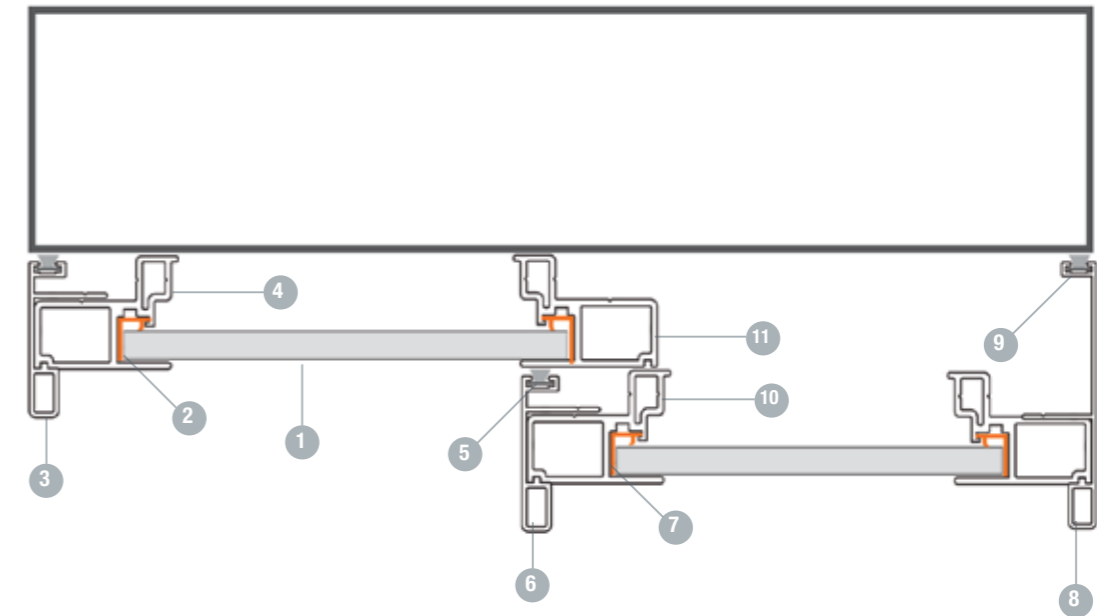

- 1 Πρόσοψη (υαλοπίνακας / μελαμίνη)
- 2 Λάστιχο σταθεροποίησης
- 3 Χερούλι
- 4 Κάθετο προφίλ
- 5 Βουρτσάκι
- 6 Χερούλι

- 7 Λάστιχο σταθεροποίησης
- 8 Χερούλι
- 9 Βουρτσάκι
- 10 Κάθετο προφίλ
- 11 Κάθετο προφίλ

Χερούλι μικρό

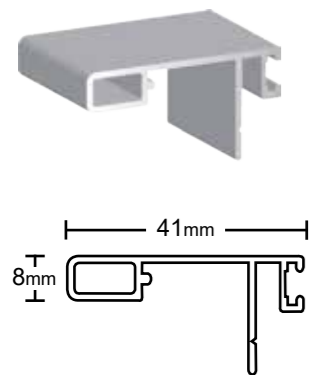

Χερούλι μεγάλο

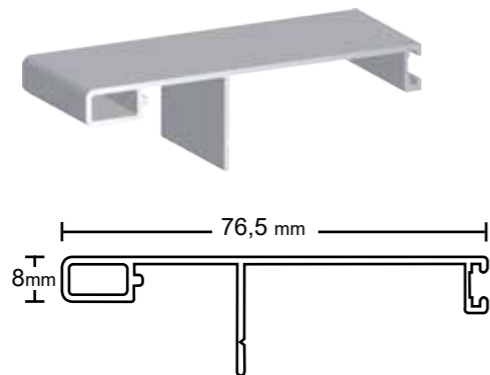

Άνω κάτω φύλλου

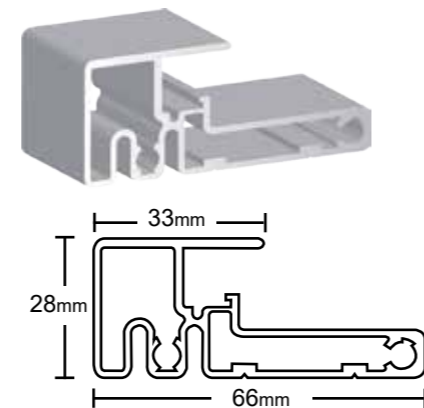

Κάθετο S30

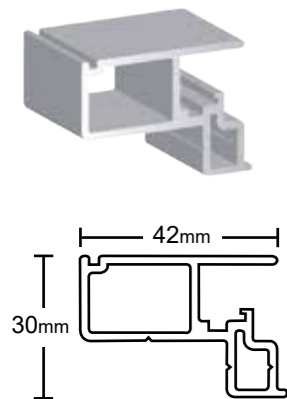

Τραβέρσα S30

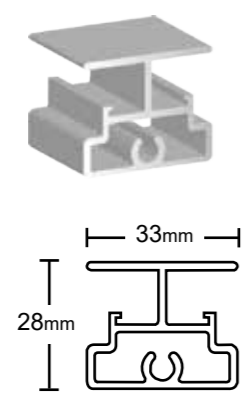

Διαθέσιμα χρώματα ανοδίωσης αλουμινίου

ασμί

bronze

Κατόπιν παραγγελίας οποιοδήποτε άλλο RAL χρώμα

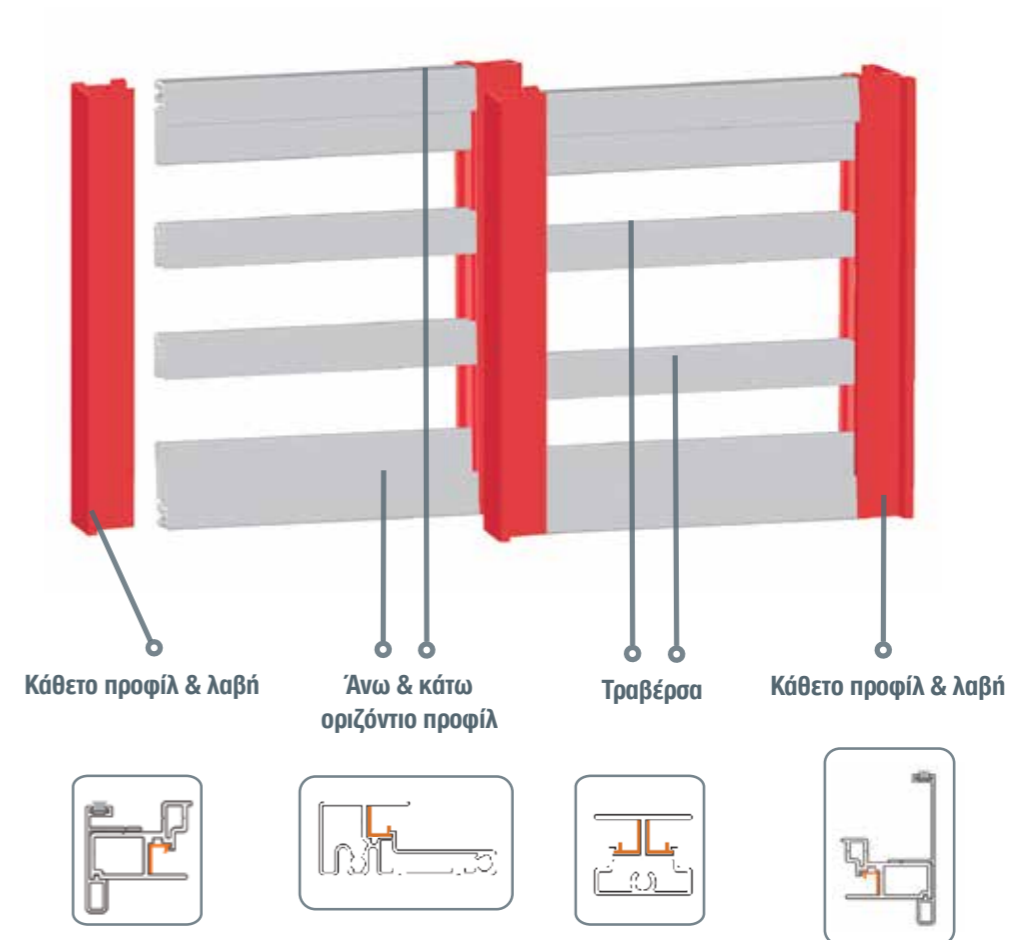

Πλαίσιο αλουμινίου για συρόμενες πόρτες ντουλάπας

S 40

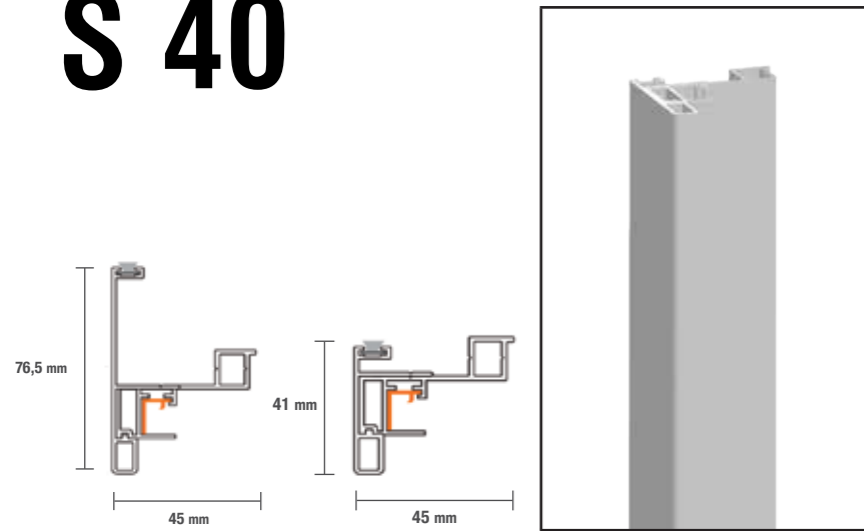

Οι βαρέως τύπου συρόμενες ντουλάπες S40 συνεργάζονται άριστα με μηχανισμούς Τετπο, καθώς και με άλλους μηχανισμούς της επιλογής σας. Επίσης δέχονται υλικά ταμπλάδων πάχους 4mm έως 10mm ακολουθούμενα από το αντίστοιχο λάστιχο και 18mm με πατούρα.

Χερούλι μικρό

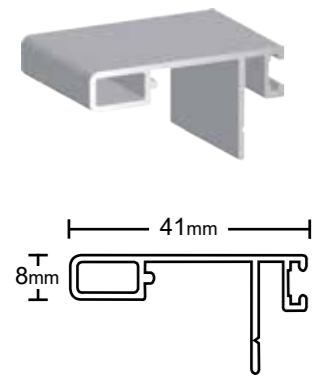

Χερούλι μεγάλο

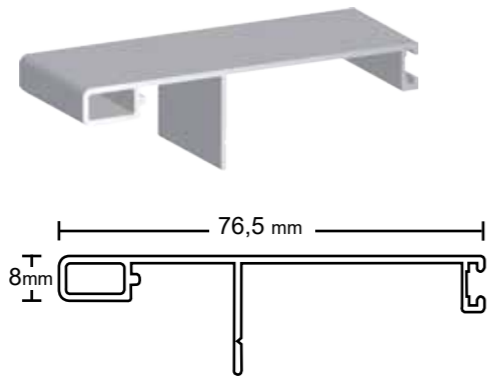

Άνω κάτω φύλλο

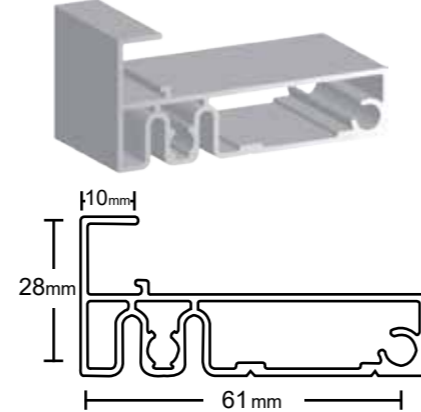

Κάθετο S40

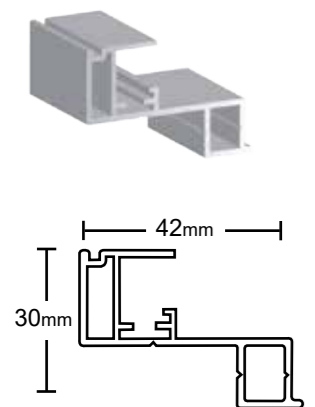

Τραβέρσα S40

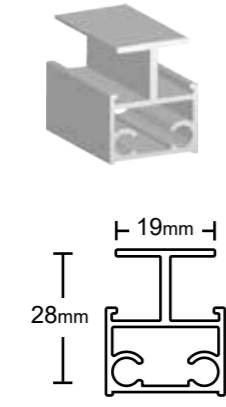

Διαθέσιμα χρώματα ανοδίωσης αλουμινίου



Κατόπιν παραγγελίας οποιοδήποτε άλλο RAL χρώμα

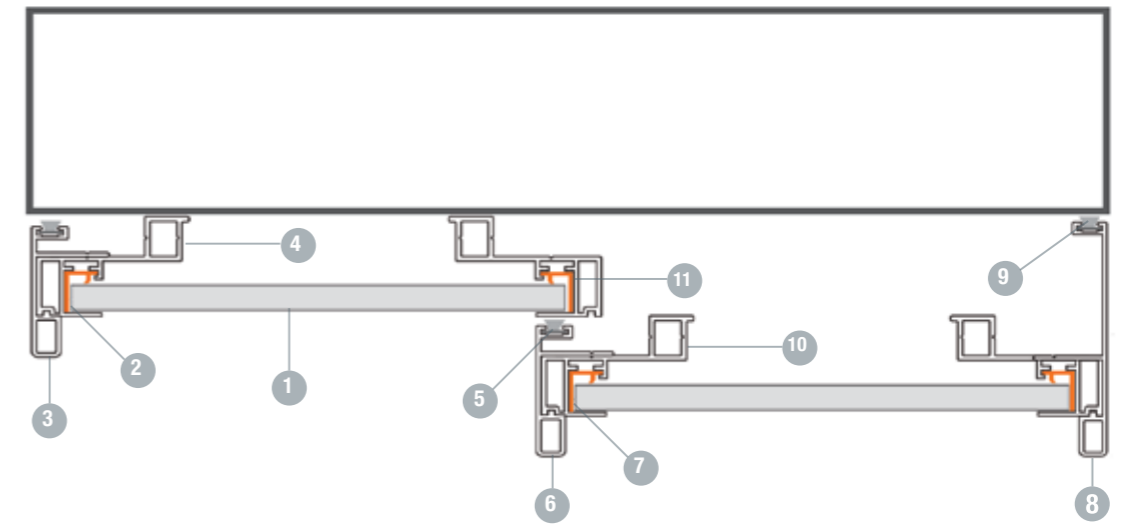

- 1 Πρόσοψη (υαλοπίνακας / μελαμίνη)
- 2 Λάστιχο σταθεροποίησης
- 3 Χερούλι
- 4 Κάθετο προφίλ
- 5 Βουρτσάκι
- 6 Χερούλι

- 7 Λάστιχο σταθεροποίησης
- 8 Χερούλι
- 9 Βουρτσάκι
- 10 Κάθετο προφίλ
- 11 Κάθετο προφίλ

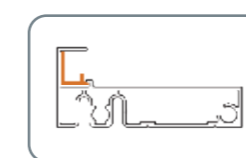
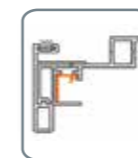
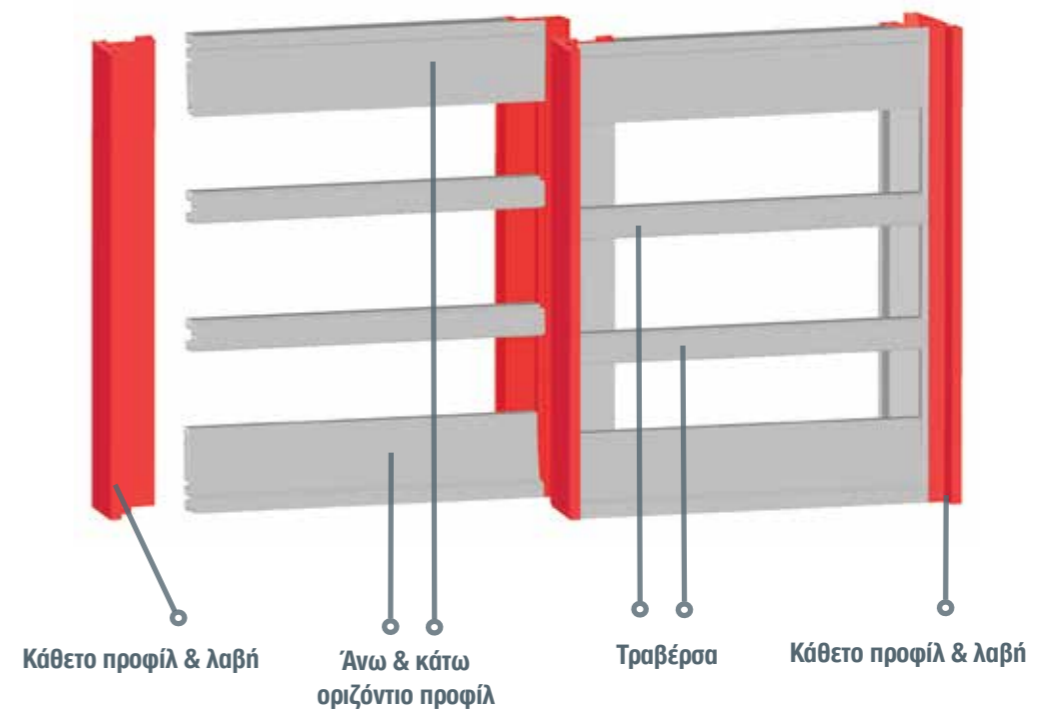



- Σύστημα συρόμενης ντουλάπας s30
- Χρώμα προφίλ, ασημί
- Ψηφιακή εκτύπωση HQ απευθείας πάνω στο γυαλί.



- Σύστημα συρόμενης ντουλάπας s40
- Χρώμα προφίλ : μαύρη ανοδίωση
- Πρόσοψη : Φιμέ καθρέφτης κωδ. 121

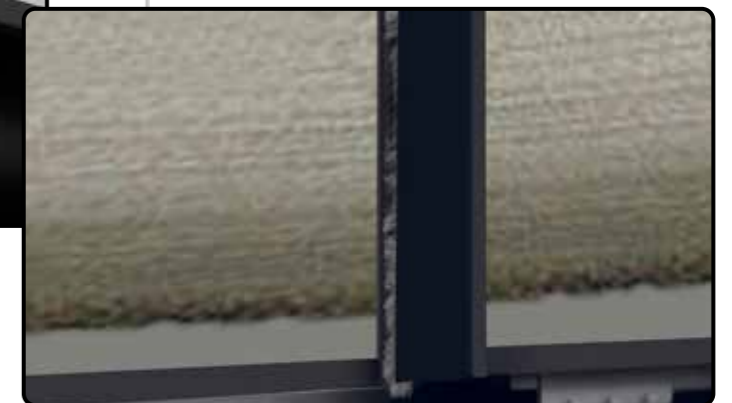
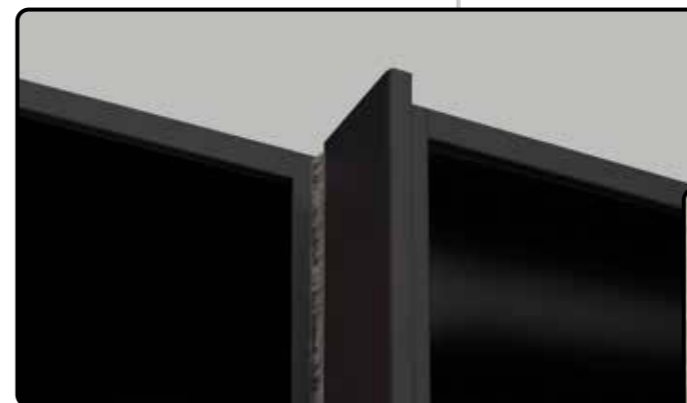
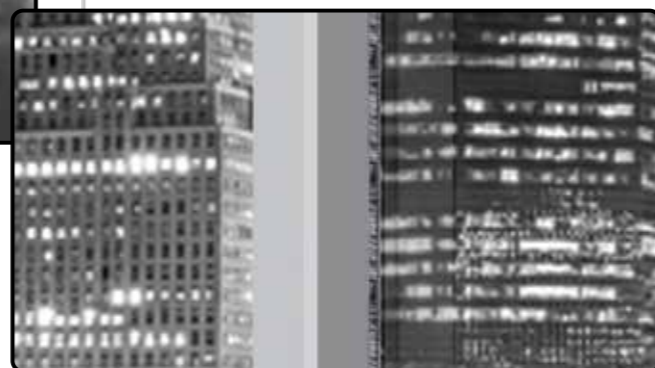
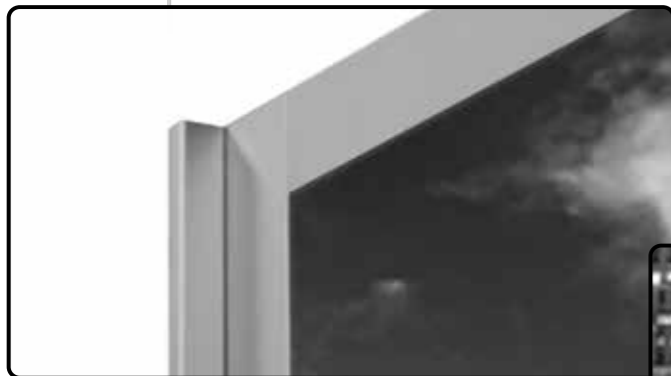

Π 10

Πλαίσια αλουμινίου για ανοιγόμενες πόρτες με πόμολο

Π 10

ενσωματωμένο πόμολο

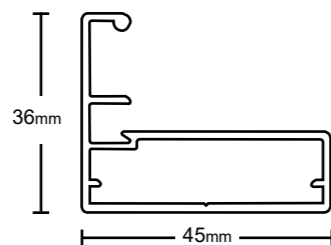
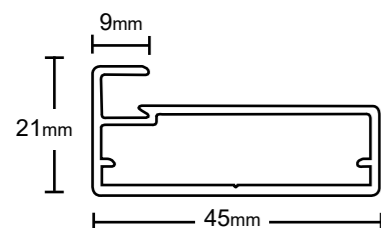

τραβέρσα / χώρισμα

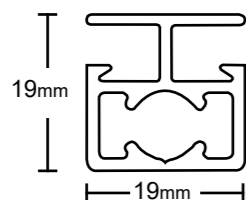
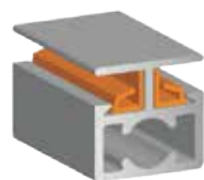

Διαθέσιμα χρώματα ανοδίωσης αλουμινίου

Κατόπιν παραγγελίας οποιοδήποτε άλλο RAL χρώμα



Π 60



Π 60

ενσωματωμένο πόμολο

πρόσοψη 9mm

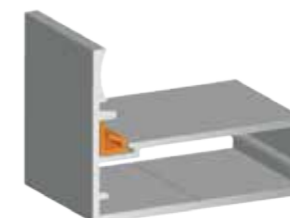

πρόσοψη 4,5mm

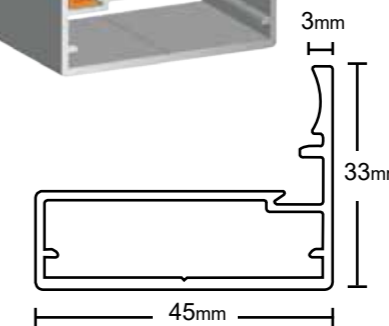
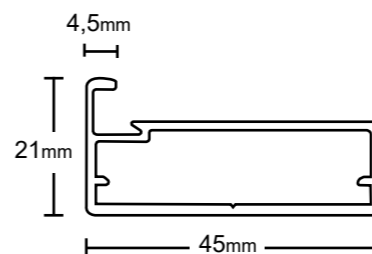

τραβέρσα / χώρισμα

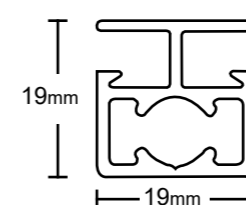
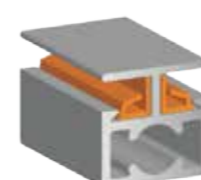

Διαθέσιμα χρώματα ανοδίωσης αλουμινίου

Κατόπιν παραγγελίας οποιοδήποτε άλλο RAL χρώμα



- Ανοιγόμενες πόρτες πλαισίου π10
- Χρώμα προφίλ ασημί
- Πρόσοψη γυαλί κωδ. 121 φιμέ καθρέφτης



- Ανοιγόμενες πόρτες πλαισίου π60
- Χρώμα προφίλ inox B01
- Πρόσοψη γυαλί κωδ. 124 φιμέ διάφανο

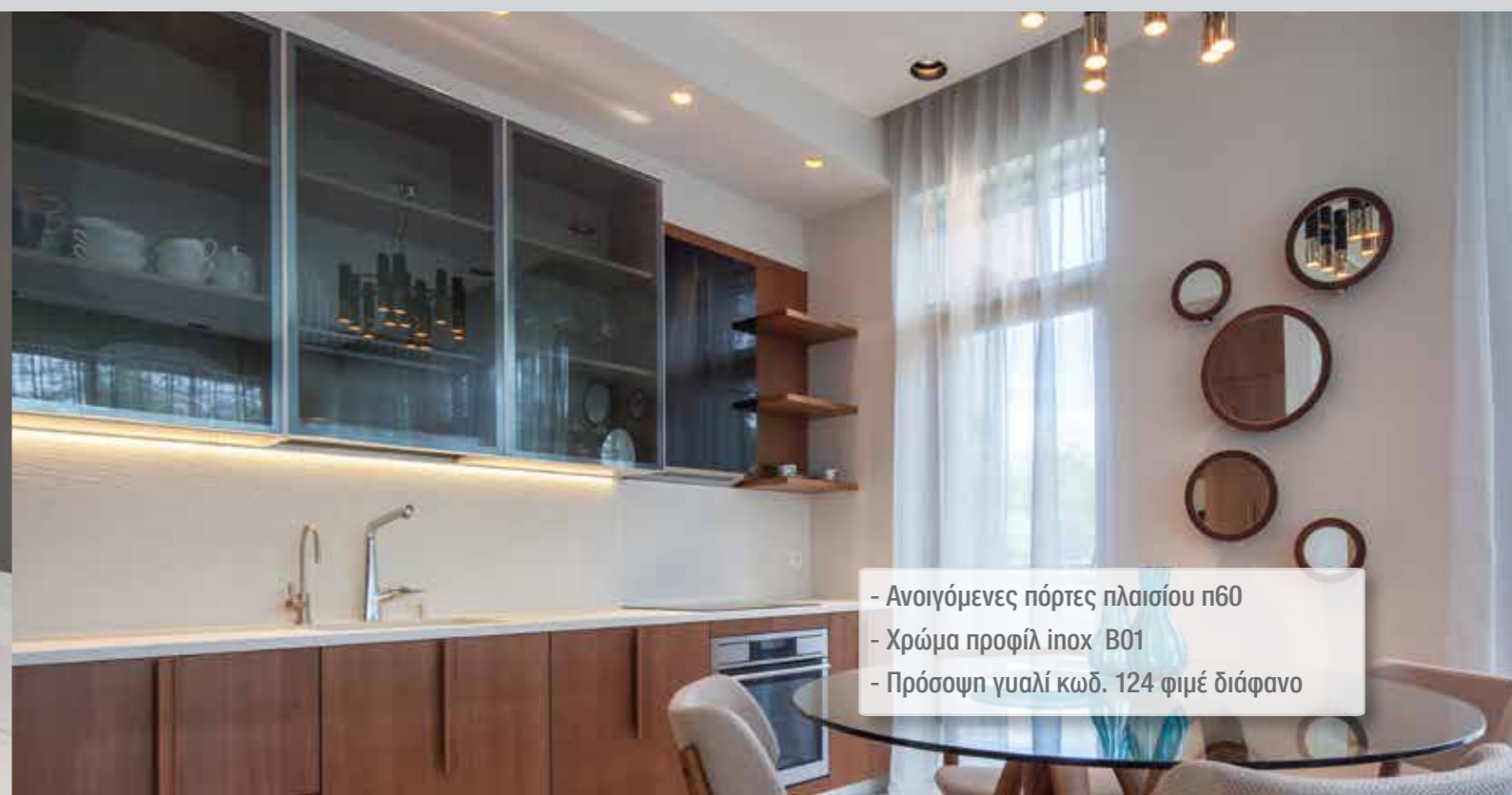

Πλαίσια αλουμινίου για ανοιγόμενες πόρτες

Π 50

Π 50

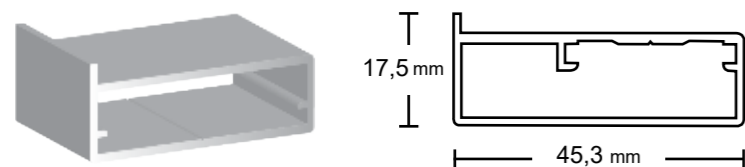

Συnergάζεται και με το πομόλο Π60

Διαθέσιμα χρώματα ανοδίωσης αλουμινίου

Κατόπιν παραγγελίας οποιοδήποτε άλλο RAL χρώμα



Π 50

Με πόμολο χούφτα

Νέος σχεδιασμός ενσωματωμένης λαβής για εύκολο άνοιγμα

Προφίλ με λαβή

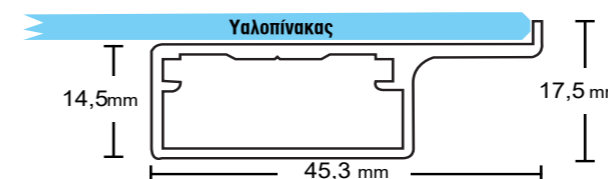

πρόσοψη 1mm

Στο πλαίσιο Π50 όλοι οι υαλοπίνακες υποχρεωτικά δέχονται επεξεργασία *rode*.

Εξάρτημα κάλυψης γωνίας - λαβής

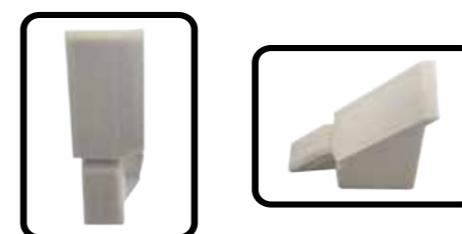

*Πίσω όψη

*Πίσω όψη

Διαθέσιμα χρώματα ανοδίωσης αλουμινίου

Κατόπιν παραγγελίας οποιοδήποτε άλλο RAL χρώμα
Το προφίλ λαβή δεν διατίθεται σε χρώμα Μπρονζέ

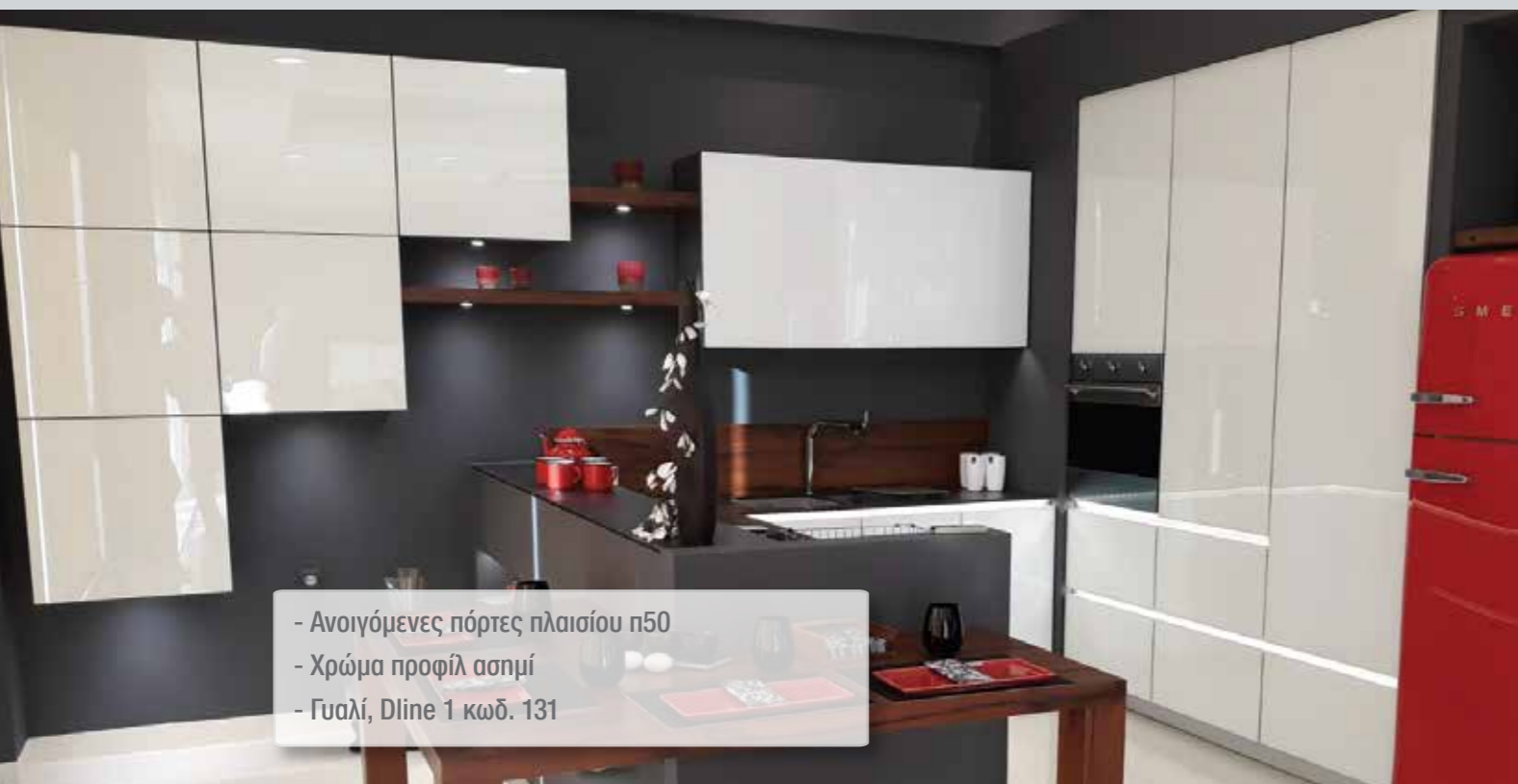

- Ανοιγόμενες πόρτες πλαισίου π50
- Χρώμα προφίλ ασπμί
- Γυαλί, Dline 1 κωδ. 131



*Πίσω όψη

- Ανοιγόμενες πόρτες πλαισίου π50
- Χρώμα προφίλ ασπμί
- Γυαλί, Dline 1 κωδ. 131 Λευκό

Πλαίσια αλουμινίου για ανοιγόμενες πόρτες

Π 30

Π 30

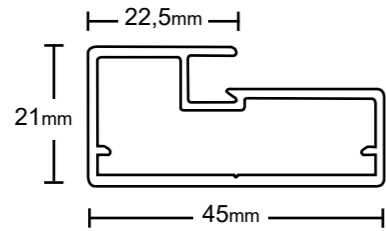
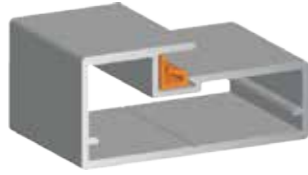

πρόσοψη 22mm

τραβέρσα / χώρισμα

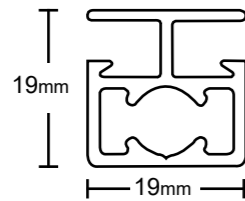
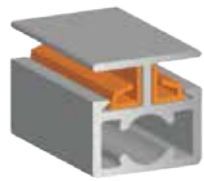

Διαθέσιμα χρώματα ανοδίωσης αλουμινίου

Κατόπιν παραγγελίας οποιοδήποτε άλλο RAL χρώμα



Π 40

Π 40

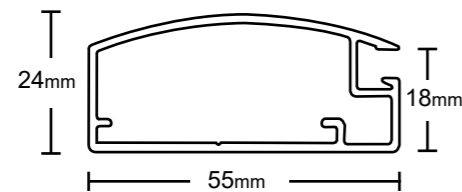

πρόσοψη 55mm

τραβέρσα / χώρισμα

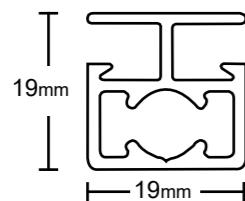
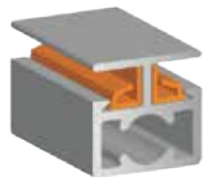

Διαθέσιμα χρώματα ανοδίωσης αλουμινίου

Κατόπιν παραγγελίας οποιοδήποτε άλλο RAL χρώμα



- Επένδυση τοίχου ψηφιακή εκτύπωση HQ απευθείας πάνω σε γυαλί 4mm

- Ανοιγόμενες πόρτες πλαισίου p30
- Χρώμα προφίλ ασημί
- Πρόσοψη γυαλί κωδ. 101 satine

Π 55

Πλαίσια αλουμινίου για ανοιγόμενες πόρτες

Π 55

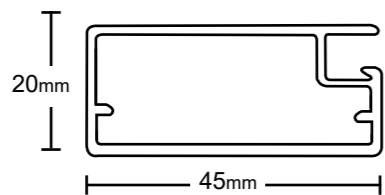
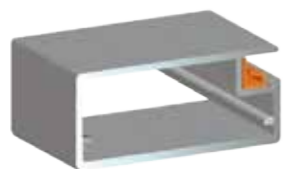

πρόσοψη 45mm

τραβέρσα / χώρισμα

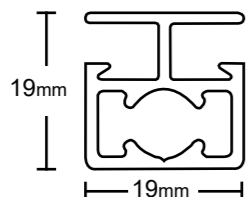
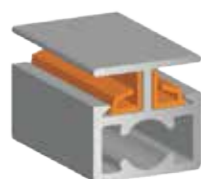

Διαθέσιμα χρώματα ανοδίωσης αλουμινίου

Κατόπιν παραγγελίας οποιοδήποτε άλλο RAL χρώμα



Π 25

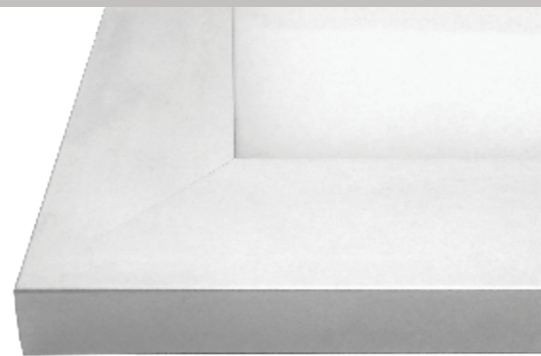

Π 25

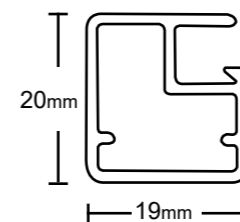
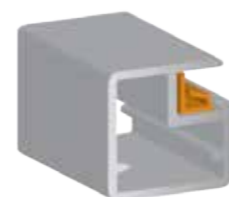

Μεντεσές για π25



πρόσοψη 19mm

τραβέρσα / χώρισμα

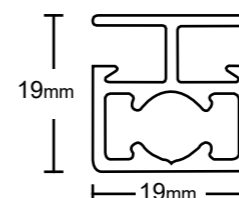
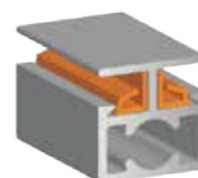

Διαθέσιμα χρώματα ανοδίωσης αλουμινίου

Κατόπιν παραγγελίας οποιοδήποτε άλλο RAL χρώμα



Π 20

Π 20



Μεντεσές για π20

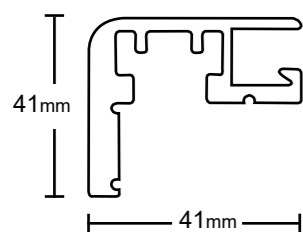

πρόσοψη 26mm

Διαθέσιμα χρώματα ανοδίωσης αλουμινίου

Κατόπιν παραγγελίας οποιοδήποτε άλλο RAL χρώμα

ασημί

- Ανοιγόμενες πόρτες πλαισίου π25
- Χρώμα προφίλ ασημί
- Πρόσοψη γυαλί κωδ. 100 διάφανο

